

Opdracht: teken op experimentele wijze een kerkinterieur of -exterieur met de H. Corona als beeld in een nis erbij.

1. We werken verder op perspectief.

Voor wie de beginselen nog niet onder de knie heeft, zet ik dit onder het gegeven nog even op een rijtje.

Je mag hier ook speels tewerk gaan/ zelfs Van Eyck hanteerde een 'intuïtief perspectief'.

Ga naar buiten, zet je in de omgeving van of in een kerk. Maak een schets van een gedeelte dat je interessant vindt.

We doen dit niet op de klassieke brave manier, maar experimenteren met krabbels

Zie Dennis Creffield, gekend om zijn hedendaagse kerkinterieurs





We kiezen hoe en wat: kerk interieur of buitenkant, centraal perspectief of twee vluchtpunten?

Bepaal goed op voorhand wat je wil weergeven. Of je nu een interieur, een model of een plant tekent, jij bent het die bepaald HOE het er op je blad komt.

Je kan de nadruk leggen op structuur of textuur. Het eerste is strakker, het laatste is poëtischer.

Bepaal met welk materiaal je gaat weergeven. Potlood, houtskool, mixed media...Als je je papier bv eerst met witte dekverf (gesso) bewerkt, en er dan bv met houtskool werkt, het weer uitveegt en zo, krijg je een rijkere textuur.

Je kan je formaat en soort papier kiezen, in functie van de vorm, bv lang smal voor een hoog gebouw. Bij gebouwen en interieurs tekenen is de tussenruimte, de beweging en de ritmiek even belangrijk als de voorwerpen en zelf. Begin met de structuurlijnen, horizontale, verticalen... Het zijn dikwijls de diagonale lijnen die leven en beweging geven in tekeningen.

Dus geen ornamenten, geen kapelletjes.

Probeer een architecturaal sfeerbeeld weer te geven, tevens ook jouw gemoed dat luchtig of zwaar kan zijn.

2. Neem er ook een foto van, zodat je thuis hierop kan verder werken.

3. Denk na wat je wil vertellen, hoe is de sfeer, komen er oude herinneringen opzetten, maw: put uit je persoonlijke geschiedenis en het rugzakje dat je misschien meedraagt.

4. Teken op een ander blad de H. Corona, zoek haar geschiedenis op of fantaseer ze en verbind ze met die van jou. En geef haar vorm en kleur volgens jouw zienswijze of in de traditie vd heiligenbeelden. Herteken het heiligenbeeld in het klein, zet het in een nisje of op een sokkel. Denk na welke kleur van bv haar mantel of kroon symbolisch passend is voor jou? Rood? Goud? Met bollen?..

Knip dit geheel uit en plak het op je tekening in je kerk.

Wat de symboliek van het beeld betreft..

Het is zo dat de H. Corona niet alleen aanroepen wordt in tijden van epidemieën, maar dat ook zij de patroonheilige van de schatgravers is! Deze tijd nu is een uitnodiging om de innerlijke schatkamers te bevoorraden. En ook de wereldse, want de H. Corona is ook verantwoordelijk voor de standvastigheid in geloof en geldzaken.

Zie het als een uitdaging om linken te zoeken met je eigen leven.

Perspectief beginselen (voor wie deze les nog niet kreeg).

één verdwijnpunt twee verdwijnpunten drie verdwijnpunten

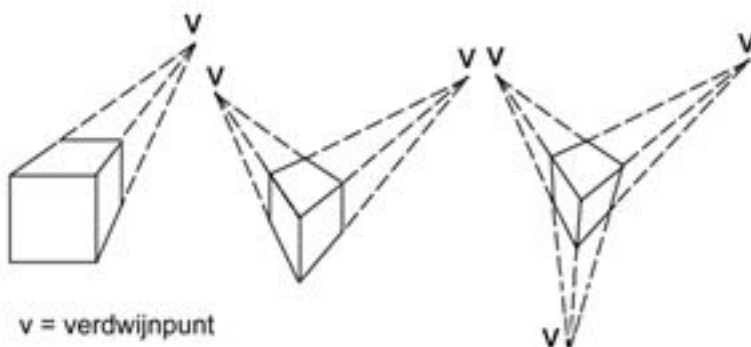

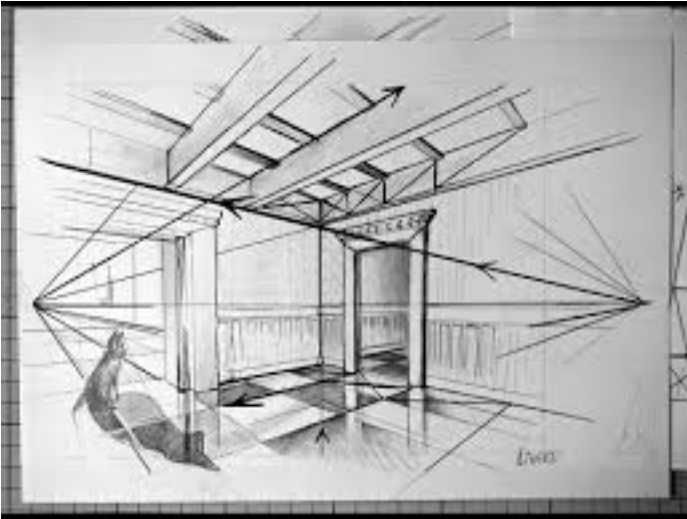

Een eenvoudige uitleg, wat de betekenis is van perspectief tekenen, volgt hieronder een min of meer simpele toelichting. Perspectief tekenen wil zeggen dat diepte wordt weergegeven. Alle lijnen in je tekening worden zo weergegeven, dat ze naar één of meerdere punten verdwijnen. Deze punten worden ook wel aangegeven als verdwijnpunten.

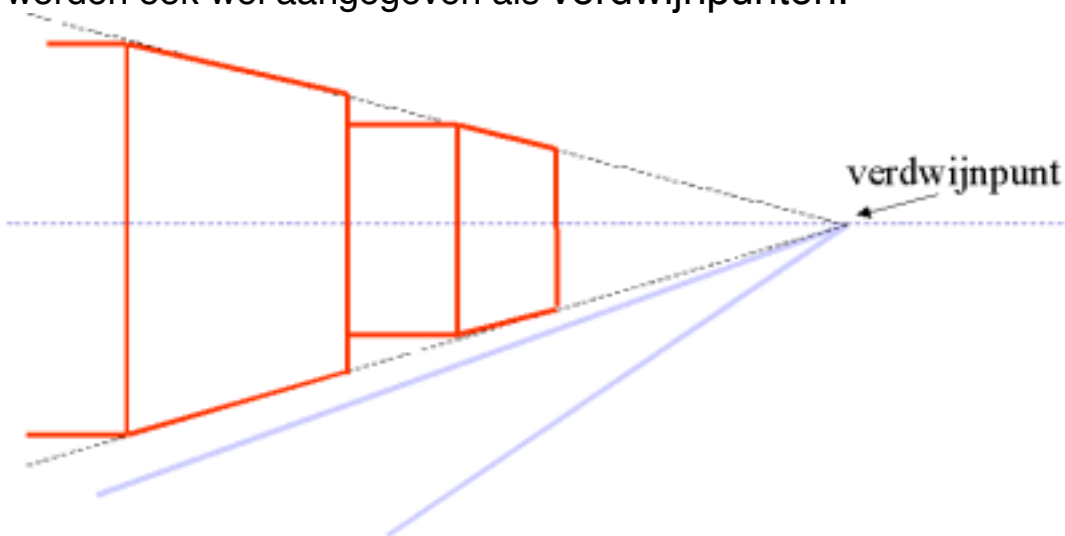

Ooghoogte

Dit is de hoogte waarop je ogen iets zien. Een rechte horizontale lijn wordt ook wel op ooghoogte getekend. Wil je een verdwijnpunt aangeven, dan teken je eerst de horizontale lijn op ooghoogte.

Verdwijnpunten

Zijn denkbeeldige punten op de horizontale lijn. Doorgetrokken lijnen van een rechthoekig voorwerp (bijvoorbeeld een rijtje huizen) komen samen in het verdwijnpunt. Vluchtpunt is een andere benaming voor verdwijnpunt.

Wanneer je je lat langs de lijnen legt vanaf het verdwijnpunt (het punt op de horizonstreep) legt, zul je zien dat alles klopt. Wanneer je een rijtje huizen zou gaan tekenen kun je er voor zorgen dat alles vanaf het verdwijnpunt wordt getekend met rechte lijnen. Je kunt op deze manier je verdwijnpunt als houvast voor je tekening gebruiken.

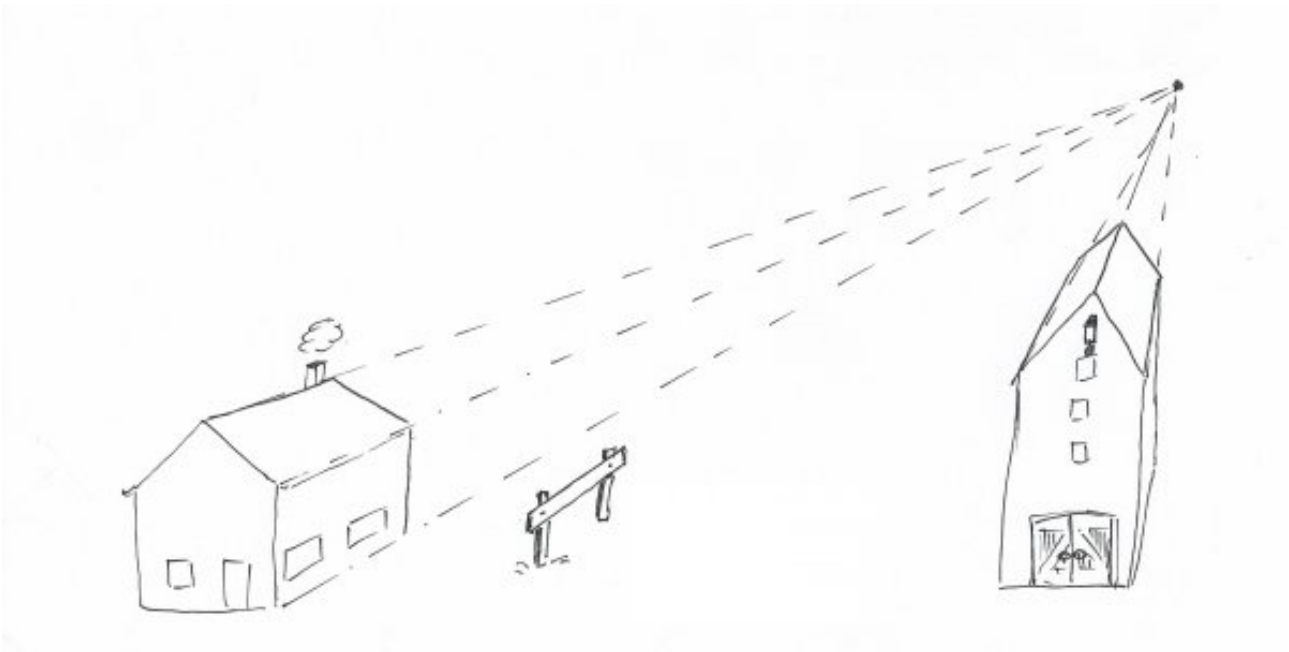
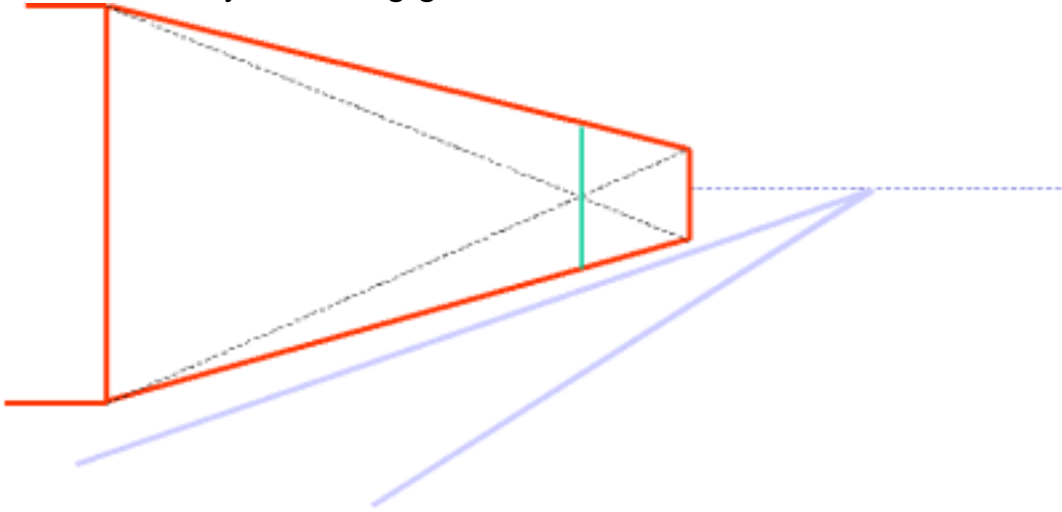

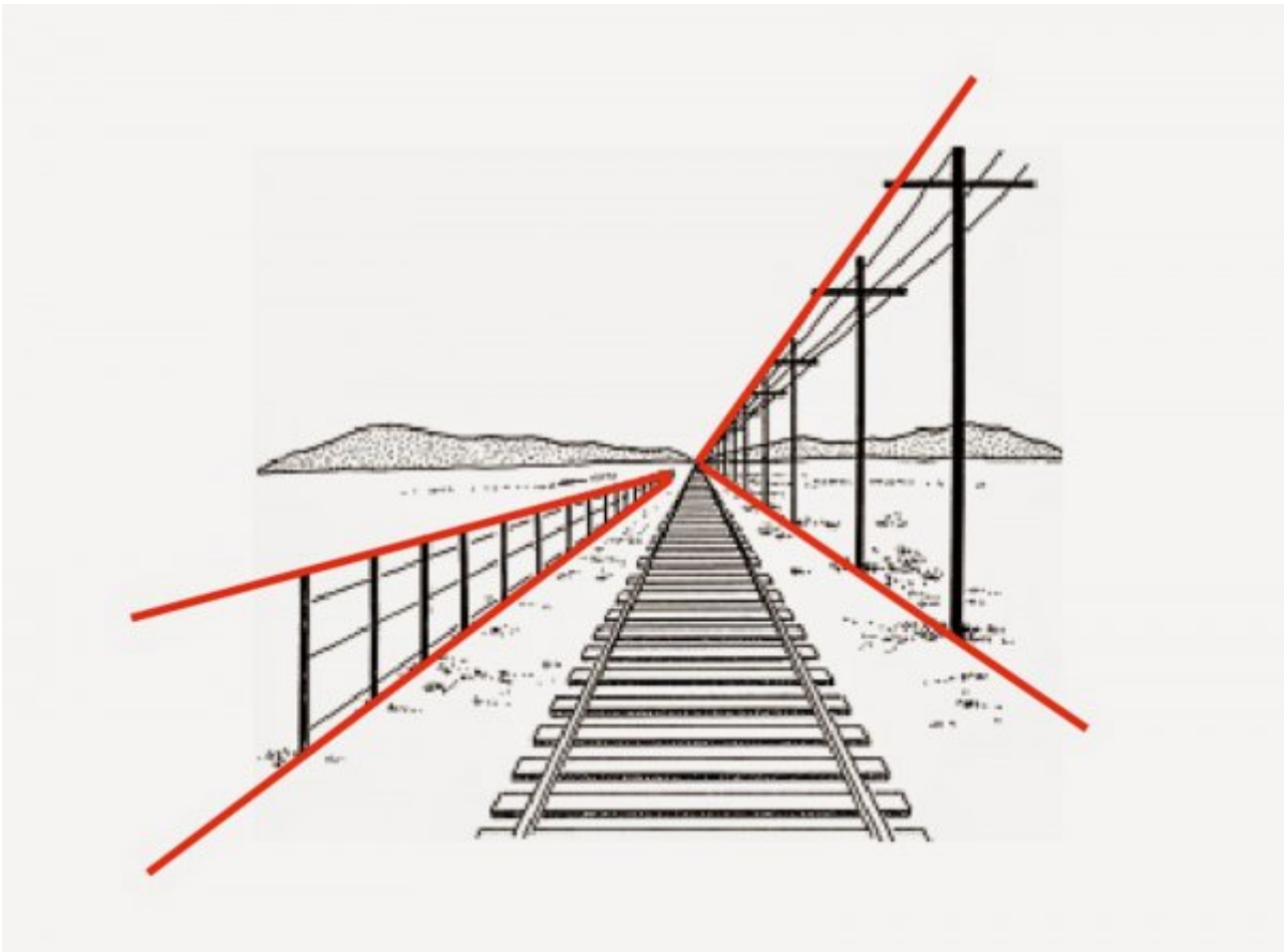

Werken met één verdwijnpunt

Werken met één verdwijnpunt



Je ziet hier duidelijk, dat alle lijnen naar het verdwijnpunt lopen. Meet maar eens na met je liniaal

Werken met twee verdwijnpunten

